

Presek A-A

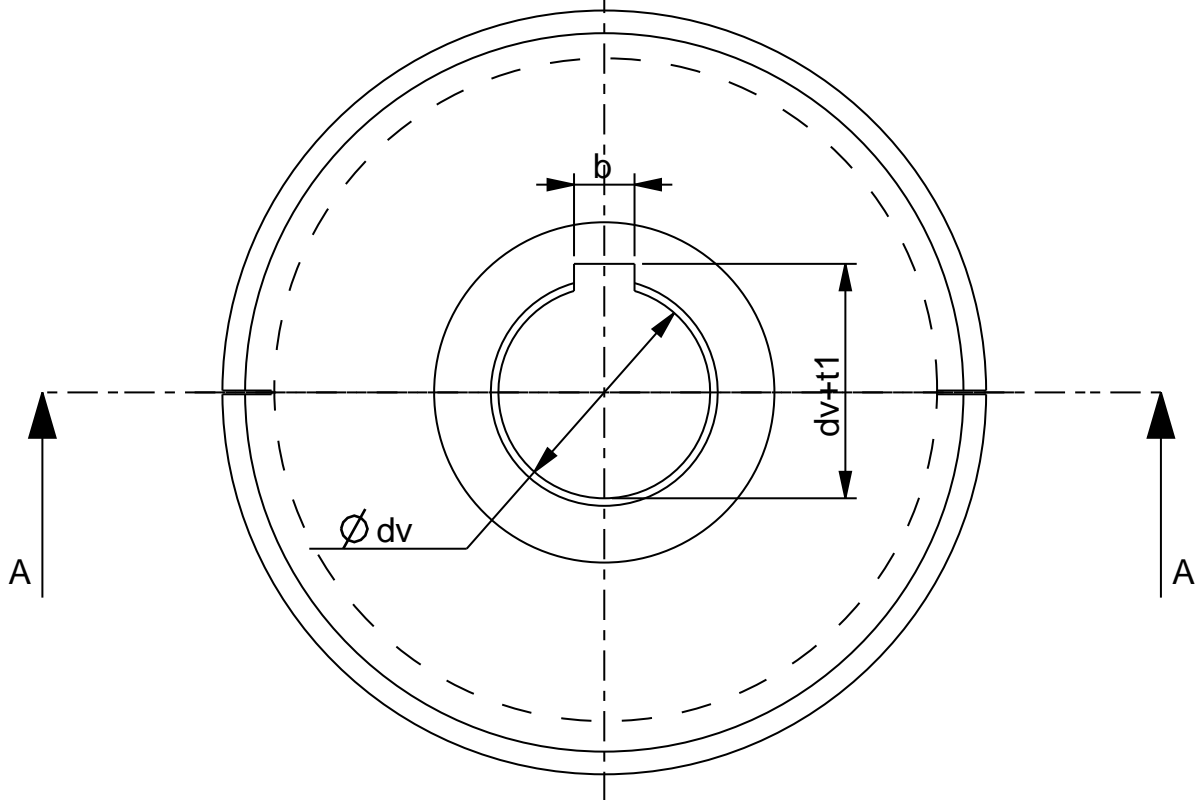

Broj zubaca	z	38
Modul	m	5,0491
Standardni modul	m_n	5
Ugao boc.lin/smer	β	8° /levi
Prec.osn.kruzn.	d_b	180,8
Standardni profil	JUS	M.C1.016

Uz crtez je potrebno dodati A4 tabelu,
potrebne tolerancije, odgovarajuće tabele i kvalitete obrade.
Skalu modela prilagoditi slobodnom prostoru na crtezu.